

# FILTREAU™ UVC



**OZONE**  
80W / 120W AMALGAM

**M A N U A L**

- GB**
- D**
- F**
- NL**
- ES**

Page 5

Seite 9

Page 13

Pagina 17

Página 21

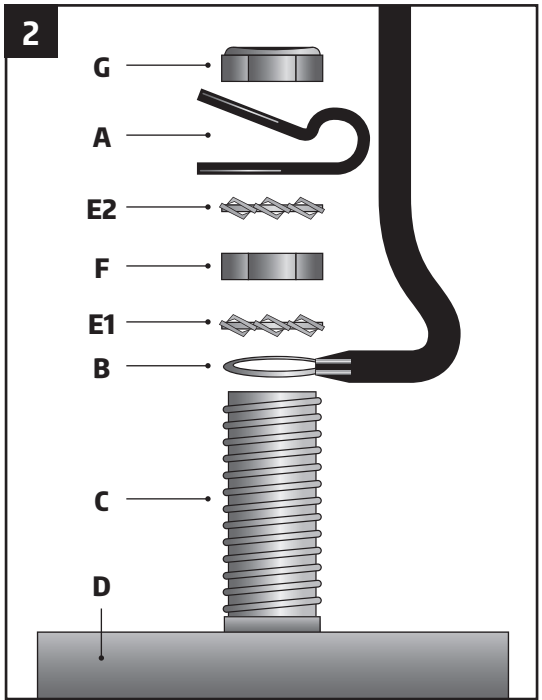
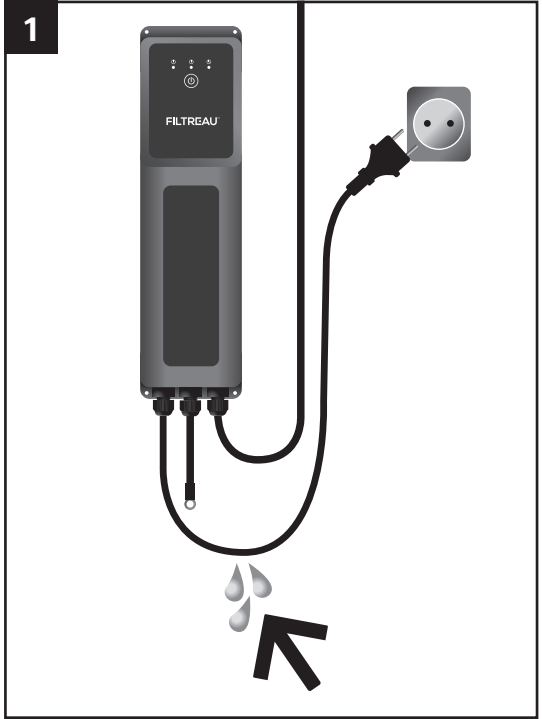

3

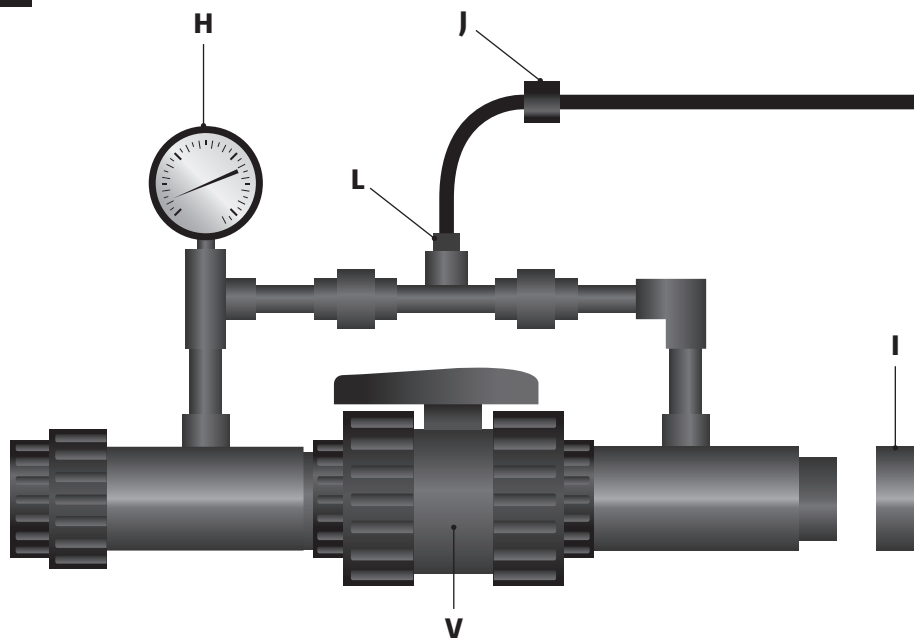

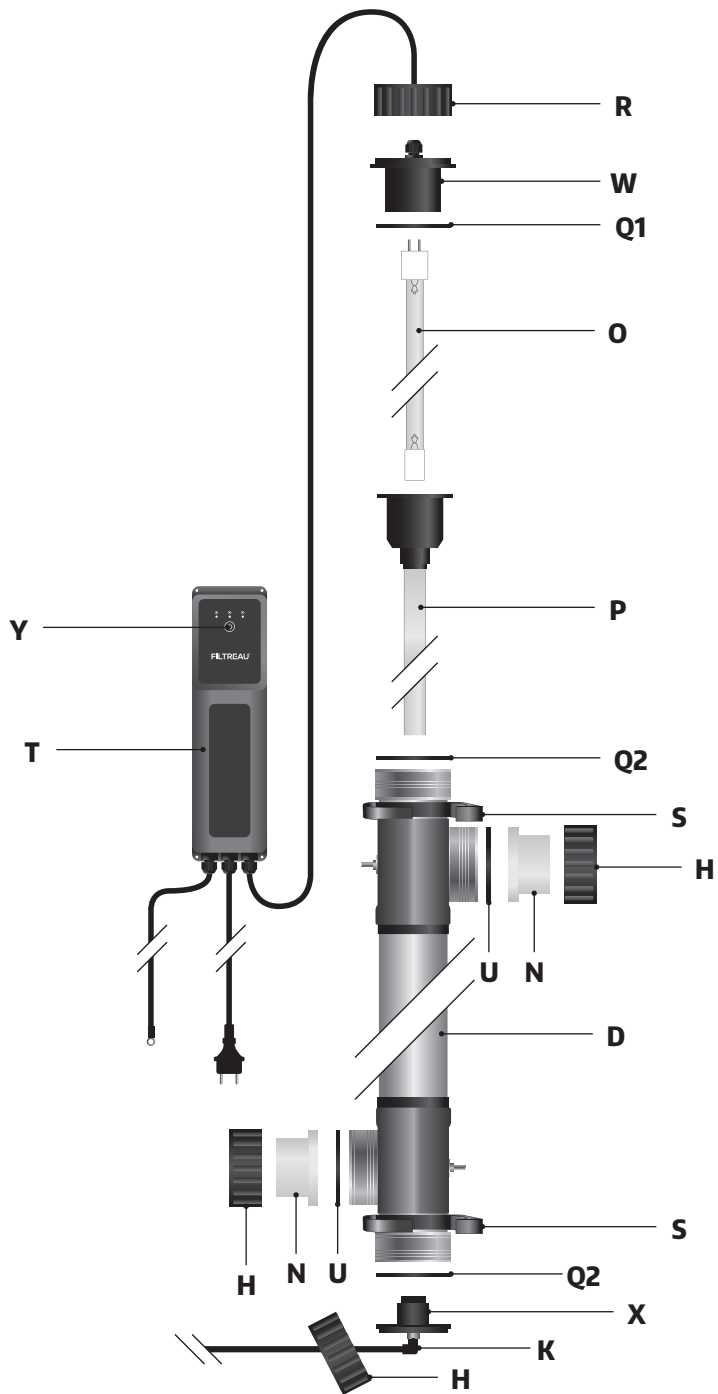

## WHAT DOES OZONE DO?

Ozone is one of the most effective water treatment sterilizers.

Ozone has a very strong oxidation and sterilization effect on all organic substances and eliminates objectionable odors. It is for exactly these reasons that it has been used to disinfect drinking water and air for decades and is used in the food industry. Combined with UV-C radiation, this results in clean, oxygen rich, crystal clear water. The ozone molecule, O<sub>3</sub>, oxidizes micro-organisms such as fungi, bacteria (incl. legionella), parasites, algae, viruses and even urine, perspiration, cosmetics, sunscreens, etc.!

Once ozone has reacted and done its job, it disappears from the water without even leaving any by-products behind. As a result, the use of various chemicals can be minimized by up to 90%!

## HOW IT WORKS

The Filtreau UV-C Ozone is placed in the piping of your filter line. The water must be fed to the device through the venture unit by a pump. Air is automatically drawn in by the water pressure of the water in the venture. The water pressure can be read on the pressure gauge and is adjustable via the ball valve. The ideal water pressure is between 0.4 and 0.7 bar. The ozone that remains between the quartz sleeve and the ozone UV-C lamp is then drawn through the venture unit and mixed in the water. This is when the very powerful oxidation and sterilization of the water occurs. Then the ozone-charged water passes the DUPLEX housing and is exposed to the powerful UV-C radiation, 35% of which is also reflected by the polished interior. All the ozone particles that have done their work are broken down by this radiation and converted into oxygen. As such, after passing the UV-C radiation, there is no residual ozone in your water.

Due to the extra wide DUPLEX housing, water has extra-long contact time with both the ozone particles and the UV-C radiation, resulting in extremely efficient operation!

An additional advantage of the extra wide DUPLEX housing is that it results in minimum pressure loss and is completely resistant to saltwater.

## SAFETY AND INSTALLATION REQUIREMENTS

- See the **Technical Specifications** for the required voltage and current.
- The device may only be connected to an electrical installation that meets the legal requirements. A GFCI (30ma) and earthed sockets are required. If in doubt always use a certified electrician to install.
- The device, the electronics box, the plug and the power cord must be positioned at least 2m from the tank.
- Always keep the plug free from moisture. Ensure that water cannot track down the power cord to the socket. (See figure 1 for how to loop the power cord).
- Never submerge the device in liquid.
- The device can withstand a maximum pressure of 3 bar.
- The device is suitable for fresh and salt water.
- The device is designed to operate with a water temperature between 0 and 40 degrees C. Outside these temperatures the device must be completely disconnected from the water.
- Before use, check the whole device, power cord and plug for damage. In case of any damage, the device must not be used. Please let your dealer assess any damage.
- The device may only be connected if there is a sufficient flow of water.
- To avoid possible harm to eyes or skin, the working of the UV-C Ozone lamp should only be checked through the transparent parts of the device. (The system will indicate if the lamp needs to be changed).
- The special lamp generates ozone, which has a strong smell even in very small quantities. Higher concentrations of ozone can be harmful to the eyes, nose and skin. Therefore always check the system for leakage. Proper installation and proper positioning of the O-rings are of great importance.
- During maintenance, the device and pump must be disconnected from the mains. Be aware that the device and the lamp can remain hot for up to 10 minutes after being disconnected.

**EARTHING THE DEVICE; SEE FIGURE 2**

1. Place the strain relief clip (A) about 10-12cm from the eye of the earth cable (B).
2. Slide the eye of the earth cable (B) over the earth pin (C) that is fastened to the housing (D).
3. Slide the first spring washer (E1) over the earth pin (C).
4. Place the hexagonal nut (F) on the earth pin and tighten it.
5. Slide the second spring washer (E2) over the earth pin (C).
6. Slide the strain relief clip (A) over the earth pin (C).
7. Place the last lock nut (G) on the earth pin (C) and tighten it carefully with a spanner #8.
8. Ensure that the sequence follows precisely that shown in figure 2.

**INSTALLATION OF THE DEVICE; SEE FIGURE 3/4**

The device must be placed in a dry, well-ventilated area and in such a way as to prevent exposure to direct sunlight. Never place the device immediately after the PH controller and/or salt electrolysis. The best location is – if possible – after the filter. It must always be installed in the vertical position. The electronic ballast (T) must remain visible so the UV-C lamp replacement indicator can be seen. Also consider accessibility in connection with maintenance (see also Maintenance and disassembly).

**VENTURI UNIT (SEE FIGURE 3/4)**

1. Screw the pressure gauge (H) onto the venturi unit hand-tight. Use Teflon tape (not included).
2. Glue the venturi unit into the PVC piping using the supplied glue coupling (T), before or at the device's inlet. Keep in mind that the venturi unit must be installed horizontally.
3. Take the hose with the non-return valve (J). Attach the long section of the hose to the air valve (K) at the bottom of the device. Attach the short section of the hose on the hose nipple (L) of the venturi unit.

**DEVICE (SEE FIGURE 3/4)**

1. Unscrew the lock nut (M) from the housing (D) and save it for attachment of the connection coupling (N) in step 7.
2. Carefully remove the UV-C lamp (O) from its packaging and insert it into the quartz sleeve (P).
3. Insert the UV-C lamp (O) into the lamp holder (L) and then push the assembly further into the quartz sleeve (P). Also always ensure that the O-rings (Q1 & Q2) are positioned correctly.
4. Screw the nut (R) back onto the housing (D) hand-tight.
5. Install the pipe clamps (S) at the desired location. This is where the device will be mounted. (Keep the length of the cables in mind when selecting this location; see also step 6).
6. Mount the electronic ballast (T) at the desired location. (Keep the length of the cables in mind).
7. Use the lock nut (M) to screw the connection coupling (N) onto the housing (D), and ensure that the O-rings (U) are positioned properly.
8. Place the device in the pipe clamps (S) and glue the connection coupling (N) to the piping and/or the venturi unit.
9. Ensure that enough water is flowing through the device, and then plug the plug into the designated socket. All the lights on the electronic ballast (T) will light up, after which the green light will remain on. The transparent connectors (N) enable you to see whether the UV-C lamp (O) is on. Also check everything for leaks.
10. Once the entire system is leak-free, the amount of ozone can be adjusted by means of the ball valve (V) on the venturi unit. The ideal water pressure on the pressure gauge (H) is 0.4 to 0.7 bar.
11. The device can be switched off by simply unplugging the plug from the socket. The electronic ballast remembers the number of hours the lamp has been lit.

## MAINTENANCE AND DISASSEMBLY

The device needs maintenance at least once per half year. During maintenance, the device must be disconnected from the mains. Chalk deposits and possibly algae must be removed from the quartz sleeve (P) and the housing (D). The UV-C Ozone lamp (O) only has to be changed after 8,000 hours of use. The actual lifetime is dependent on the number of times it is turned on and off. The electronics will indicate when the lamp has been on for 8,000 hours.

1. Unplug the device from the mains and close the pipes.
2. Ensure that the water is drained out of the device.
3. Loosen the bolt (R) and disconnect the UV-C Ozone lamp (O) from the lamp holder (W). If necessary, you can also replace the lamp (see point 10 to reset).
4. Carefully raise the quartz sleeve (P).
5. The quartz sleeve (P) can be cleaned with an appropriate cleaner. After cleaning, rinse the quartz sleeve (P) thoroughly. Use a soft cloth to avoid scratches!
6. The housing (D) can now also be cleaned. This can be done with a brush; do not use any chemicals.
7. After cleaning, place the quartz sleeve (P) back in the housing (D). Ensure that the O-ring (Q1 & Q2) is seated properly and that the quartz sleeve (P) slides into the sleeveholder (X).
8. Put the UV-C Ozone lamp (O) into the lamp fitting (W) and slide both into the quartz sleeve (P).
9. Tighten the nut (R) on the housing (D) hand-tight. (See 9 under Installation of the device).
10. After changing the UV-C Ozone lamp (O), the device needs to be reset. To do this, press and hold button (Y) on the electronics box (T) for 5 seconds. After this the green light will come on.

N.B. To change the housing and/or the electronics box, the earth must be completely disconnected. The component parts must be saved because they do not come with a new housing or electronics as standard.

**If in any doubt seek the advice of a certified electrician!**

**TYPES OF FILTREAU UV-C OZONE**

Part No.: UVO0001	Filtreau UV-C Ozone 80W (230V; 50/60Hz)
Part No.: UVO0002	Filtreau UV-C Ozone 120W Amalgam (230V; 50/60Hz)

**SPARE PARTS**

Part No.: EPO0001	Electrical part Filtreau UV-C Ozone 80W
Part No.: EPO0002	Electrical part Filtreau UV-C Ozone 120W Amalgam
Part No.: QS0004	Quartz sleeve tbv Ozone 80W/120W Amalgam
Part No.: HOU0010	Housing Filtreau UV-C Ozone 80W/120W Amalgam
Part No.: RLO0001	Lamp Filtreau UV-C Ozone 80W
Part No.: RLO0002	Lamp Filtreau UV-C Ozone 120W Amalgam
Part No.: 3001046	Venture system Filtreau UV-C Ozone
Part No.: 3001045	Check-valve VITON





## WAS BEWIRKT OZON?

Ozon ist eines der wirksamsten Sterilisationsmittel für die Wasserbehandlung.

Es hat ein sehr starkes Oxidations- und Sterilisationsvermögen bei allen organischen Stoffen und beseitigt unangenehme Gerüche. Wegen dieser Eigenschaften wird Ozon schon seit Jahrzehnten zum Desinfizieren von Trinkwasser/Luft verwendet und in der Nahrungsmittelindustrie eingesetzt. Wird zusätzlich UV-C-Strahlung angewendet, entsteht sauberes, sauerstoffreiches und kristallklares Wasser. Das Ozonmolekül O<sub>3</sub> oxidiert Mikroorganismen wie Schimmel, Bakterien (einschließlich Legionellen), Parasiten, Algen, Viren und sogar Urin, Schweiß, Kosmetika, Sonnenschutzmittel usw.!

Wenn das Ozon reagiert und seine Aufgabe erfüllt hat, verschwindet es aus dem Wasser, ohne irgendwelche Nebenprodukte zurückzulassen. Auf diese Weise kann der Einsatz verschiedener Chemikalien um bis zu 90% reduziert werden!

## FUNKTIONSWEISE

Der Filtreau UV-C Ozone wird in das Leitungswerk Ihrer Filterlinie integriert. Das Wasser muss mit einer Pumpe über die Venturi-Einheit zum Gerät geführt werden. Der Wasserdruck in der Venturi-Einheit sorgt dafür, dass die Luft automatisch angesaugt wird. Er kann am Manometer abgelesen und über den Kugelhahn eingestellt werden. Der ideale Wasserdruck liegt zwischen 0,4 und 0,7 bar. Das Ozon, das zwischen Quarzglas und Ozon-UV-C-Lampe zurückbleibt, wird von der Venturi-Einheit abgesaugt und mit dem Wasser vermischt. Dies ist der Moment, in dem die sehr starke Oxidierung und Sterilisierung des Wassers erfolgt. Anschließend wird das ozongeladene Wasser durch das DUPLEX-Gehäuse geführt und einer kräftigen UV-C-Strahlung ausgesetzt. Diese wird von der polierten Innenseite des Gehäuses noch zu 35% reflektiert. Wenn die Ozonteilchen ihre Aufgabe erfüllt haben, werden sie von dieser Strahlung abgebaut und in Sauerstoff umgewandelt. Dies bedeutet, dass sich nach Passieren der UV-C-Strahlung kein Restozon mehr im Wasser befindet.

Dank des extrabreiten DUPLEX-Gehäuses hat das Wasser eine besonders lange Kontaktzeit sowohl mit den Ozonteilchen als auch mit der UV-C-Strahlung. Dadurch wirkt das Gerät äußerst effizient.

Als weiterer Vorteil kommt hinzu, dass das breite DUPLEX-Gehäuse einen minimalen Druckverlust hat und völlig salzwasserresistent ist.

## SICHERHEIT UND INSTALLATIONSANFORDERUNGEN

- Für die erforderliche Netzspannung und Stromart siehe die **Technischen Daten**.
- Das Gerät darf nur an eine Elektroanlage angeschlossen werden, die den gesetzlichen Anforderungen entspricht. Ein Erdschlussschalter (30 mA) und eine Schukosteckdose sind vorgeschrieben. Ziehen Sie im Zweifelsfall einen anerkannten Elektroinstallateur hinzu.
- Sowohl das Gerät als auch das elektronische Vorschaltgerät, der Stecker und das Netzkabel müssen in mindestens 2 Meter Entfernung zum Becken angeordnet werden.
- Den Stecker immer vor Feuchtigkeit schützen. Dafür sorgen, dass kein Wasser über das Netzkabel in die Steckdose gelangen kann. (Siehe Abbildung 1 für die Verlegung des Kabels in Schlaufen).
- Das Gerät auf keinen Fall in einer Flüssigkeit untertauchen.
- Das Gerät kann einem maximalen Druck von 3 bar standhalten.
- Das Gerät ist für Süßwasser und Salzwasser geeignet.
- Das Gerät ist für Wassertemperaturen von 0 bis 40° Celsius geeignet. Bei Temperaturen außerhalb dieser Grenzen muss das Gerät ganz vom Wasserkreislauf getrennt werden.
- Vor der Inbetriebnahme das komplette Gerät, das Netzkabel und den Stecker auf Beschädigungen untersuchen. Bei Beschädigungen darf das Gerät nicht benutzt werden. Die Beschädigung vom Fachhändler beurteilen lassen.
- Das Gerät darf nur bei ausreichender Wasserströmung eingeschaltet sein.
- Zur Vermeidung von Schäden an Augen und Haut darf die UV-C Ozone Lampe nur durch die transparenten Teile des Geräts auf Funktion geprüft werden. (Das System gibt selbst ein Signal, wenn die Lampe ausgetauscht

werden muss).

- Die Speziallampe erzeugt Ozon, das schon in sehr kleinen Mengen stark riecht. Höhere Ozonkonzentrationen können für Augen, Nase und Haut schädlich sein. Deshalb muss das System immer sorgfältig auf Dichtheit geprüft werden. Eine einwandfreie Installation und die richtige Anordnung der O-Ringe sind von großer Wichtigkeit.
- Bei Wartungsarbeiten muss die Stromzufuhr zum Gerät und zur Pumpe ausgeschaltet sein. Achtung! Gerät und Lampe können bis zu 10 Minuten nach dem Ausschalten noch warm sein.

## **ERDUNG DES GERÄTS; SIEHE ABBILDUNG 2**

1. Den Zugentlastungsclip (A) in ungefähr 10-12 cm Abstand von der Öse des Erdungskabels (B) anbringen.
2. Die Öse von Erdungskabel (B) über den an Gehäuse (D) befestigten Erdungsstift (C) schieben.
3. Die erste Spannscheibe (E1) über den Erdungsstift (C) schieben.
4. Die Sechskantmutter (F) auf den Erdungsstift (C) aufsetzen und anziehen.
5. Die zweite Spannscheibe (E2) über den Erdungsstift (C) schieben.
6. Den Zugentlastungsclip (A) über den Erdungsstift (C) schieben.
7. Die letzte Sicherungsmutter (G) auf den Erdungsstift (C) aufsetzen und vorsichtig mit einem Gabelschlüssel 8 anziehen.
8. Halten Sie sich dabei genau an die in Abbildung 2 gezeigte Reihenfolge.

## **INSTALLIEREN DES GERÄTS; SIEHE ABBILDUNG 3/4**

Das Gerät muss in einem trockenen, gut belüfteten Raum so angeordnet werden, dass es keinem direkten Sonnenlicht ausgesetzt ist. Das Gerät auf keinen Fall unmittelbar nach dem PH-Regler und/oder der Salzelektrolyse anordnen. Der beste Platz – wenn möglich – ist unmittelbar nach dem Filter. Das Gerät muss immer vertikal installiert werden. Das elektronische Vorschaltgerät (T) muss sichtbar bleiben, damit das Lichtsignal des Anzeigers für die Lebensdauer der UV-C-Lampe erkennbar ist. Achten Sie auch darauf, dass das Gerät für Wartungsarbeiten zugänglich bleibt (siehe auch Wartung und Demontage).

## **VENTURI-EINHEIT (SIEHE ABBILDUNG 3/4)**

1. Manometer (H) handfest auf die Venturi-Einheit drehen. Dazu Teflonband verwenden (nicht mitgeliefert).
2. Die Venturi-Einheit mit der mitgelieferten Klebemuffe (I) zwischen den PVC-Leitungen verkleben, und zwar vor dem oder am Einlass des Geräts. Dabei darauf achten, dass die Venturi-Einheit waagrecht installiert wird!
3. Den Schlauch mit dem Rückschlagventil (J) nehmen. Den längeren Schlauchabschnitt unten am Gerät im Luftventil (K) befestigen. Den kurzen Schlauchabschnitt an der Schlauchtülle (L) der Venturi-Einheit anbringen.

## **GERÄT (SIEHE ABBILDUNG 3/4)**

1. Die Sicherungsmutter (M) von Gehäuse (D) abschrauben und für die Befestigung von Anschlusskupplung (N) unter Punkt 7 aufbewahren.
2. Die UV-C Ozone Lampe (O) vorsichtig aus der Verpackung nehmen und in das Quarzglas (P) schieben.
3. Die UV-C Ozone Lampe (O) in die Lampenfassung (L) stecken und beides weiter in das Quarzglas (P) schieben. Auf guten Sitz der O-Ringe (Q1 und Q2) achten.
4. Die Mutter (R) handfest in das Gehäuse (D) drehen.
5. Die Rohrschellen (S) an der gewünschten Stelle anbringen. Darin wird das Gerät aufgehängt. (Dabei die Länge der Kabel beachten, siehe auch Punkt 6.)
6. Das elektronische Vorschaltgerät (T) an der gewünschten Stelle anbringen. (Dabei die Länge der Kabel beachten).
7. Mit der Sicherungsmutter (M) die Anschlusskupplung (N) an das Gehäuse (D) schrauben; dabei auf guten Sitz der O-Ringe (U) achten.
8. Das Gerät in den Rohrschellen (S) anbringen und die Anschlusskupplung (N) mit den Leitungen und/oder ggf. der Venturi-Einheit verkleben.
9. Dafür sorgen, dass ausreichend Wasser durch das Gerät strömt, und den Stecker in die vorgesehene

Steckdose stecken. Alle Lampen am elektronischen Vorschaltgerät (T) leuchten jetzt auf; die grüne Lampe brennt anschließend mit Dauerlicht weiter. Durch die transparenten Anschlusskupplungen (N) ist sichtbar, ob die UV-C-Lampe (O) brennt. Die ganze Konstruktion auch auf Dichtheit prüfen.

10. Wenn das ganze System einwandfrei dicht ist, kann mit dem Kugelhahn (V) an der Venturi-Einheit die Ozonmenge eingestellt werden. Der ideale Wasserdruck an Manometer (H) beträgt 0,4 bis 0,7 bar.
11. Zum Ausschalten des Geräts einfach den Stecker aus der Steckdose ziehen. Das elektronische Vorschaltgerät merkt sich die Zahl der Brennstunden der Lampe.

## WARTUNG & DEMONTAGE

Das Gerät muss mindestens einmal pro Halbjahr gewartet werden. Für die Wartung muss die Stromzufuhr unterbrochen werden. Quarzglas (P) und Gehäuse (D) müssen von Kalbablagerungen und gegebenenfalls von Algen befreit werden. Die UV-C Ozone Lampe (O) muss erst nach 8.000 Brennstunden (maximal) ausgetauscht werden. Die Lebensdauer hängt auch davon ab, wie oft das Gerät ein- und ausgeschaltet wird. Die intelligente Elektronik von Vorschaltgerät (T) gibt nach 8.000 Brennstunden ein Signal ab.

1. Die Stromzufuhr von Gerät und Pumpe unterbrechen und die Leitungen abtrennen.
2. Dafür sorgen, dass das Wasser aus dem Gerät abfließen kann.
3. Mutter (R) lösen und die UV-C Ozone Lampe (O) von der Lampenfassung (W) trennen. Die Lampe (O) kann jetzt – wenn nötig – ausgewechselt werden (siehe Punkt 10 für Reset).
4. Das Quarzglas (P) vorsichtig hochziehen.
5. Das Quarzglas (P) kann mit einem geeigneten Mittel gereinigt werden. Das Quarzglas (P) nach dem Reinigen gut abspülen. Ein weiches Tuch verwenden, um Kratzer zu vermeiden!
6. Das Gehäuse (D) kann jetzt ebenfalls gereinigt werden. Dazu kann eine Bürste verwendet werden; Chemikalien sind aber absolut verboten.
7. Nach dem Reinigen des Quarzglas (P) wieder in das Gehäuse (D) einsetzen. Auf einwandfreien Sitz von O-Ring (Q1 & Q2) achten und dafür sorgen, dass das Quarzglas (P) unten im Gerät auch in die Glasfassung (X) geschoben wird.
8. Die UV-C Ozone Lampe (O) in die Lampenfassung (W) stecken und beides weiter in das Quarzglas (P) schieben.
9. Die Mutter (R) handfest in das Gehäuse (D) drehen. (Weiter mit Punkt 9 von Abschnitt Installieren des Geräts).
10. Wenn die UV-C Ozone Lampe (O) ausgewechselt wurde, muss das Gerät zurückgesetzt werden (Reset). Dazu muss der Knopf (Y) am elektronischen Vorschaltgerät (T) 5 Sekunden lang eingedrückt werden. Danach brennt die grüne Lampe wieder.

Zur Beachtung: Bei Austausch des Gehäuses und/oder des elektronischen Vorschaltgeräts muss die Erdung des Geräts ganz abgetrennt werden. Die Einzelteile müssen aufbewahrt werden, weil sie nicht als Standard mit dem neuen Gehäuse oder Vorschaltgerät mitgeliefert werden.

**Ziehen Sie bei Zweifel immer einen anerkannten Elektroinstallateur hinzu!**

**TYPEN DES FILTREAU UV-C OZONE**

Artikelnummer: UVO0001	Filtreau UV-C Ozone 80W/80m <sup>3</sup> (230V; 50/60Hz)
Artikelnummer: UVO0002	Filtreau UV-C Ozone 120W Amalgam/120m <sup>3</sup> (230V; 50/60Hz)

**ERSATZTEILE**

Artikelnummer: EPO0001	Elektrischer Teil Filtreau UV-C Ozone 80W
Artikelnummer: EPO0002	Elektrischer Teil Filtreau UV-C Ozone 120W Amalgam
Artikelnummer: QS0004	Quarzglas tbv Ozone 80/120W Amalgam
Artikelnummer: HOU0010	Gehäuse Filtreau UV-C Ozone 80W/120W Amalgam
Artikelnummer: RLO0001	Lampe Filtreau UV-C Ozone 80W
Artikelnummer: RLO0002	Lampe Filtreau UV-C Ozone 120W Amalgam
Artikelnummer: 3001046	Venturi Einheit Filtreau UV-C Ozone
Artikelnummer: 3001045	Rückschlagventil VITON



## QUELLE EST L'ACTION DE L'OZONE?

L'ozone est un des moyens de stérilisation les plus efficaces pour le traitement de l'eau.

Cette substance présente une puissance d'oxydation et de stérilisation considérable sur tous les composés organiques et annihile les odeurs désagréables. En raison de ces propriétés, elle est utilisée depuis des décennies pour désinfecter l'eau potable/l'air et dans l'industrie agroalimentaire. Combinée à un rayonnement UV-C, elle donne une eau propre, cristalline et riche en oxygène. L'atome d'ozone O<sub>3</sub> oxyde des micro-organismes comme les moisissures, les bactéries (légiionnelles), les parasites, les algues, les virus et même l'urine, la transpiration, les cosmétiques, les crèmes solaires, etc.!

Après sa réaction et son action, l'ozone disparaît de l'eau sans laisser de dérivés. Ce processus permet d'utiliser jusqu'à 90% en moins de produits chimiques!

## FONCTIONNEMENT

Le Filtreau UV-C Ozone est placé entre les conduites de votre ligne de filtration. Au moyen d'une pompe, l'eau doit être pompée vers l'appareil par l'unité venturi. Vu la pression de l'eau dans l'unité venturi, l'air est automatiquement aspiré. La pression d'eau est affichée par le manomètre et se règle au moyen du robinet sphérique. La pression d'eau idéale est comprise entre 0,4 et 0,7 bar. L'ozone en suspension entre le verre de quartz et la lampe UV-C Ozone est aspiré par l'unité venturi et mélangé à l'eau. À ce moment-là se produisent l'oxydation et la stérilisation très puissantes de l'eau. Ensuite, l'eau chargée en ozone passe dans le corps DUPLEX et est soumise au puissant rayonnement UV-C, qui est également réfléchi à 35% par la section interne polie. Toutes les particules d'ozone qui ont fait leur travail sont dissoutes par ce rayonnement et transformées en oxygène. Ainsi, vous n'avez plus d'ozone résiduel dans votre eau après le passage via le rayonnement UV-C.

Comme le corps DUPLEX est extra large, le temps de contact entre l'eau et les particules d'ozone et le rayonnement UV-C est très long, ce qui permet une action extrêmement efficace<sup>o</sup>!

Un autre avantage du corps extra large DUPLEX est qu'il présente une chute de pression minimale et résiste à l'eau salée.

## SÉCURITÉ ET EXIGENCES D'INSTALLATION

- Voyez les **Spécifications techniques** pour la tension de réseau et le type de courant requis.
- L'appareil doit uniquement être branché sur une installation électrique qui satisfait aux normes légales. Un interrupteur de défaut de terre (30mA) et une prise de courant avec mise à la terre sont requis. En cas de doute, consultez toujours un installateur agréé.
- L'appareil, le ballast électronique, la fiche et le câble de réseau doivent toujours être placés à au moins 2 mètres du bassin.
- Veillez à ce que la fiche soit toujours exempte d'humidité. Évitez que de l'eau ne pénètre dans la prise par le biais du câble de réseau. (Voyez la figure 1 pour la formation d'une boucle sur le câble de réseau).
- N'immergez jamais l'appareil dans un liquide.
- L'appareil peut résister à une pression maximale de 3 bar.
- L'appareil convient pour de l'eau douce et l'eau salée.
- L'appareil convient pour une plage de température de 0 à 40 degrés Celsius. Si les températures sortent de cette plage, l'appareil doit être totalement isolé du circuit d'eau.
- Avant la mise en service, assurez-vous que l'appareil complet, le câble de réseau et la fiche ne présentent pas de dommages. En cas de dommages, il est interdit d'utiliser l'appareil. Faites évaluer les dommages par le revendeur.
- L'appareil ne doit être mis en service que si l'écoulement de l'eau est suffisant.
- Pour éviter des lésions éventuelles aux yeux et à la peau, contrôlez le fonctionnement de la lampe UV-C Ozone exclusivement par le biais des sections transparentes de l'appareil. (Le système génère lui-même un signal lorsque le remplacement de la lampe est souhaitable).

- La lampe spéciale génère de l'ozone qui, même en petite quantité, dégage une forte odeur. Des concentrations élevées d'ozone peuvent être nocives pour les yeux, le nez et la peau. Par conséquent, contrôlez toujours soigneusement l'étanchéité du système. Une installation correcte et le positionnement adéquat des joints toriques sont essentiels.
- Lors d'un entretien, l'alimentation de courant vers l'appareil et la pompe doit être coupée.  
Attention: l'appareil et la lampe peuvent encore rester chauds pendant 10 minutes après la désactivation.

### **INSTALLATION DE LA MISE À LA TERRE, VOYEZ LA FIGURE 2**

1. Placez le serre-câble (A) à environ 10-12 cm de l'œil du câble de mise à la terre (B).
2. Glissez l'œil du câble de mise à la terre (B) sur la tige de mise à la terre (C) fixée sur le corps (D).
3. Glissez la première bague de retenue dentée (E1) sur la tige de mise à la terre (C).
4. Placez l'écrou hexagonal (F) sur la tige de mise à la terre (C) et serrez-le.
5. Glissez la deuxième bague de retenue dentée (E2) sur la tige de mise à la terre (C).
6. Glissez le serre-câble (A) sur la tige de mise à la terre (C).
7. Placez en dernier lieu l'écrou autobloquant (G) sur la tige de mise à la terre (C) et serrez-le avec précaution au moyen d'une clé plate 8.
8. Veillez à ce que l'ensemble respecte l'ordre indiqué dans la figure 2.

### **INSTALLATION DE L'APPAREIL, VOYEZ LA FIGURE 3/4**

L'appareil doit être placé dans un local sec ventilé correctement et à l'abri des rayons directs du soleil. Ne placez jamais l'appareil directement en aval du régulateur PH et/ou de l'électrolyse sel. La meilleure position, si possible, est en aval du filtre. L'installation doit toujours être à la verticale. Le ballast électronique (T) doit rester visible car il comporte le témoin lumineux de l'indicateur de durée de vie de la lampe UV-C. Tenez aussi compte de l'accessibilité pour l'entretien (voyez aussi Entretien et démontage).

### **UNITE VENTURI (VOIR FIGURE 3/4)**

1. Tournez le manomètre (H) à la main sur l'unité venturi. Utilisez pour cela la bande de téflon (non incluse).
2. Au moyen du manchon collant livré (I), collez l'unité venturi entre les conduites en PVC, avant ou sur l'entrée de l'appareil. Attention: il faut installer l'unité venturi à l'horizontale.
3. Prenez le flexible avec le clapet antiretour (J). Fixez la partie la plus longue du flexible dans la vanne d'air (K) sur la face inférieure de l'appareil. Posez la section courte du flexible sur l'embout (L) de l'unité venturi.

### **APPAREIL (VOIR FIGURE 3/4)**

1. Desserrez l'écrou autobloquant (M) du corps (D) et conservez-le pour fixer le raccord (N) au point 7.
2. Retirez avec précaution la lampe UV-C Ozone (O) de l'emballage et glissez-la dans le verre de quartz (P).
3. Insérez la lampe UV-C Ozone (O) dans le culot (L) et glissez l'ensemble plus profondément dans le verre de quartz (P). Veillez à ce que les joints toriques (Q1 et Q2) occupent la position correcte.
4. Vissez l'écrou (R) à la main sur le corps (D).
5. Montez les colliers (S) aux endroits voulus. L'appareil y sera suspendu. (Tenez compte de la longueur des câbles, voyez point 6).
6. Montez le ballast électronique (T) à l'endroit voulu. (Tenez compte de la longueur des câbles).
7. Avec l'écrou autobloquant, vissez (M) le raccord (N) sur le corps (D) et assurez-vous que les joints toriques (U) sont positionnés correctement.
8. Placez l'appareil dans les colliers (S) et collez le raccord (N) entre les conduites et/ou éventuellement l'unité venturi.
9. Veillez à ce que suffisamment d'eau circule dans l'appareil et placez ensuite la fiche dans la prise de courant destinée à cet effet. À présent, tous les témoins sur le ballast électronique (T) s'allument, ensuite le témoin vert reste allumé. Le raccord transparent (N) permet de voir si la lampe UV-C Ozone (O) est allumée. Assurez-vous que l'ensemble ne présente pas de fuites.

10. Une fois que l'ensemble du système ne présente plus de fuites, la quantité d'ozone peut être paramétrée au moyen du robinet sphérique (V) sur l'unité venturi. La pression d'eau idéale sur le manomètre est 0,4 à 0,7 bar.
11. Pour désactiver l'appareil, retirez la fiche de la prise. Le ballast électronique enregistre le nombre d'heures de service de la lampe.

## ENTRETIEN ET DÉMONTAGE

Il faut procéder au moins une fois par semestre à l'entretien de l'appareil. Lors de l'entretien, l'alimentation en courant doit être coupée. Il faut enlever le dépôt de tartre et éventuellement les algues sur le verre de quartz (P) et le corps (D). Toutefois, la lampe UV-C Ozone (O) ne doit être remplacée qu'après maximum 8.000 heures de service. La durée de vie dépend notamment du nombre d'activations/désactivations. L'électronique intelligente du ballast (T) génère un signal après 8.000 heures de service.

1. Coupez l'alimentation de courant de l'appareil et de la pompe, et obturez les conduites.
2. Faites en sorte que l'eau puisse s'écouler hors de l'appareil.
3. Dévissez l'écrou (R) et désolidarisez la lampe UV-C Ozone (O) du culot (W). Le cas échéant, vous pouvez maintenant aussi remplacer la lampe (O) (voyez le point 10 pour la réinitialisation).
4. Soulevez avec précaution le verre de quartz (P).
5. Nettoyez le verre de quartz (P) avec un produit approprié. Après le nettoyage, rincez soigneusement le verre de quartz (P). Évitez toute rayure en utilisant un chiffon doux!
6. À présent, nettoyez le corps (D). Pour ce faire, utilisez une brosse, mais en tout état de cause aucun produit chimique.
7. Après le nettoyage, placez à nouveau le verre de quartz (P) dans le corps (D). Veillez à ce que le joint torique (Q1 & Q2) soit à nouveau positionné correctement et à ce que le verre de quartz (P) s'engage aussi dans le porte-verre (X) au bas de l'appareil.
8. Insérez la lampe UV-C (O) dans le culot (W) et glissez l'ensemble plus profondément dans le verre de quartz (P).
9. Vissez l'écrou (R) à la main sur le corps (D). (Voyez aussi le point 9 dans Installation de l'appareil).
10. Après le remplacement de la lampe UV-C (O), l'appareil doit être réinitialisé. Pour ce faire, maintenez le bouton (Y) sur le ballast électronique (T) enfoncé pendant 5 secondes. Le témoin vert s'allume alors à nouveau.

N.B. Lors du remplacement du corps et/ou du ballast électroniques, il faut débrancher entièrement la mise à terre de l'appareil. Les pièces distinctes doivent être conservées vu qu'elles ne sont pas livrées en standard avec un nouveau corps ou ballast séparé.

**En cas de doute, consultez toujours un installateur agréé.**

## TYPES DE FILTREAU UV-C OZONE

- Référence: UVO0001 Filtreau UV-C Titan 80W/80m3 (230V; 50/60Hz)  
Référence: UVO0002 Filtreau UV-C Titan 120W Amalgame/120m3 (230V; 50/60Hz)

## PIÈCES DE RECHANGE

- Référence: EPO0001 Section électrique Filtreau UV-C Ozone 80W  
Référence: EPO0002 Section électrique Filtreau UV-C Ozone 120W Amalgame  
Référence: QS0004 Verre de quartz Filtreau UV-C Ozone 80/120W Amalgame  
Référence: HOU0010 Corps Filtreau UV-C Ozone 80W/120W Amalgame  
Référence: RLO0001 Lampe Filtreau UV-C Ozone 80W  
Référence: RLO0002 Lampe Filtreau UV-C Ozone 120W Amalgame  
Référence: 3001046 L'unité venturi Filtreau UV-C Ozone  
Référence: 3001045 Clapet anti-retour VITON





## WAT DOET OZON?

Ozon is één van de meest effectieve sterilisatiemiddelen voor waterbehandeling.

Ozon heeft als eigenschap een zeer sterk oxidatie- en sterilisatievermogen op alle organische stoffen en ontleent hinderlijke geuren. Vanwege deze eigenschappen wordt het al decennia lang gebruikt voor het desinfecteren van drinkwater/ lucht en wordt het gebruikt in de voedselindustrie. Gecombineerd met UV-C-straling resulteert dit in schoon, zuurstofrijk en kristalhelder water. Het Ozon atoom O<sub>3</sub> oxideert micro-organismen zoals: schimmels, (legionella) bacteriën, parasieten, algen, virussen en zelfs urine, transpiratie, cosmetica, zonnebrandcrèmes, etc.!

Wanneer Ozon gereageerd heeft en zijn werk heeft gedaan, verdwijnt het uit het water zonder ook maar enige bijproducten achter te laten. Hierdoor kan het gebruik van diverse chemicaliën geminimaliseerd worden tot wel 90%!

## WERKING

De Filtreau UV-C Ozone wordt tussen de leidingen van uw filterlijn geplaatst. Het water dient, d.m.v. een pomp, via de venturi-unit door naar het apparaat te worden gepompt. Door de waterdruk van het water in de venturi-unit wordt de lucht automatisch aangezogen. De waterdruk is op de manometer af te lezen en af te stellen via de kogelkraan. De ideale waterdruk ligt tussen de 0.4 en de 0.7 bar. De Ozon die tussen het kwartsglas en de Ozon UV-C-lamp blijft hangen, wordt zo door de venturi-unit afgezogen en in het water gemengd. Op dit moment bevindt zich de zeer krachtige oxidatie en sterilisatie van het water plaats. Hierna passeert het Ozon-geladen water de DUPLEX-behuizing en wordt het blootgesteld aan de krachtige UV-C-straling, welke ook nog eens voor 35% gereflecteerd wordt door de gepolijste binnenzijde. Alle Ozon deeltjes die hun werk hebben gedaan, worden door deze straling afgebroken en omgezet tot zuurstof. Zo heeft u na het passeren van de UV-C-straling géén rest-ozon in uw water.

Door de extra brede DUPLEX-behuizing heeft water een extra lange contacttijd met zowel de Ozon deeltjes als de UV-C-straling en resulteert dus in een uiterst efficiënte werking!  
Een bijkomend voordeel van de extra brede DUPLEX-behuizing is dat het een minimaal drukverlies heeft en geheel resistent is tegen zoutwater.

## VEILIGHEID EN INSTALLATIEVEREISTEN

- Zie **Technische specificaties** voor de benodigde netspanning en stroomsoort.
- Het apparaat mag alleen aangesloten worden op een elektrische installatie die voldoet aan de wettelijke normen. Een aardlekschakelaar (30mA) en contactdoos met randaarde zijn vereist. Raadpleeg bij twijfel altijd een erkend installateur.
- Zowel het apparaat, de elektronische ballast, de stekker en het netsnoer dienen te worden geplaatst op minimaal 2 meter afstand van het bassin.
- Houd de stekker altijd vrij van vocht. Voorkom dat er water via het netsnoer in de contactdoos kan lopen. (Zie illustratie 1 voor lusvorming van het netsnoer).
- Dompel het apparaat nooit onder in een vloeistof.
- Het apparaat kan een maximale druk van 3 bar weerstaan.
- Het apparaat is geschikt voor zoet en zout water.
- Het apparaat is geschikt voor watertemperaturen van 0 – 40 graden Celsius. Bij optredende temperaturen buiten deze grenzen dient het apparaat volledig van het watercircuit te worden afgesloten.
- Vóór ingebruikname het gehele apparaat, netsnoer en stekker op schade controleren. Bij beschadigingen mag het apparaat niet gebruikt worden. Laat de beschadiging beoordelen door de dealer.
- Het apparaat mag alleen ingeschakeld zijn als er voldoende waterdoorstroming is.
- Ter voorkoming van eventuele schade aan ogen en huid dient de werking van de UV-C Ozone lamp uitsluitend via de transparante delen van het apparaat gecontroleerd te worden.
- De speciale lamp genereert Ozon, dat in zeer kleine hoeveelheden al sterk ruikt. Hogere concentraties Ozon

kunnen schadelijk zijn voor de ogen, neus en huid. Controleer het systeem daarom altijd zorgvuldig op lekkage. Een goede installatie en juiste posities van de O-ringen zijn van groot belang.

- Bij onderhoud dient de stroomtoevoer naar apparaat en pomp uitgeschakeld te zijn.

### **INSTALLATIE VAN DE AARDING; ZIE ILLUSTRATIE 2**

1. Plaats de trekontlastingsclip (A) ongeveer 10-12 cm van het oog van de aardingskabel (B).
2. Schuif het oog van de aardingskabel (B) over de aardingspin (C) die aan de behuizing (D) vastzit.
3. Schuif de eerste tandveerring (E1) over de aardingspin (C).
4. Plaats de zeskantsmoer (F) op de aardingspin (C) en draai die aan.
5. Schuif de tweede tandveerring (E2) over de aardingspin (C).
6. Schuif de trekontlastingsclip (A) over de aardingspin (C).
7. Plaats laatste borgmoer (G) op de aardingspin (C) en draai die voorzichtig aan met een steeksleutel 8.
8. Zorg dat het geheel precies de volgorde heeft zoals illustratie 2 laat zien.

### **INSTALLATIE VAN HET APPARAAT; ZIE ILLUSTRATIE 3/4**

Het apparaat moet geplaatst worden in een droge, goed geventileerde ruimte en zodanig dat er geen direct zonlicht op kan vallen. Plaats het apparaat nooit direct na de PH regelaar en/of zoutelektrolyse. De beste positie is – indien mogelijk – ná de filter. Installatie dient altijd verticaal te geschieden. De elektronische ballast (T) moet zichtbaar blijven i.v.m. het lichtsignaal van de indicator voor de levensduur van de UV-C-lamp. Houd ook rekening met de bereikbaarheid i.v.m. onderhoud (zie ook Onderhoud en demontage).

### **VENTURI-UNIT (ZIE ILLUSTRATIE 3/4)**

1. Draai de manometer (H) handvast op de venturi-unit. Gebruik hier teflon-tape voor (niet bijgeleverd).
2. Verlijm de venturi-unit d.m.v. de bijgeleverde lijmsok (I) tussen de PVC leidingen, voor of op de inlaat van het apparaat. Let hierbij op; de venturi-unit dient horizontaal geïnstalleerd te worden.
3. Neem de slang met de terugslagklep (J). Bevestig het langste gedeelte van de slang aan de onderzijde van het apparaat in het luchtventiel (K). Plaats het korte gedeelte van de slang op de slangtule (L) van de venturi-unit.

### **APPARAAT (ZIE ILLUSTRATIE 3/4)**

1. Draai de borgmoer (M) los van de behuizing (D) en bewaar deze voor bevestiging van de aansluitkoppeling (N) bij 7.
2. Haal voorzichtig de UV-C-lamp (O) uit de verpakking en schuif deze in het kwartsglas (P).
3. Steek de UV-C-lamp (O) in de lamphouder (L) en schuif het geheel verder in het kwartsglas (P). Zorg dat de O-ringen (Q1 & Q2) goed zitten.
4. Draai de moer (R) handvast in de behuizing (D).
5. Monteer de buisklemmen (S) op de gewenste plaats. Hierin komt het apparaat te hangen. (Houd hierbij rekening met de lengte van de kabels, zie verder 6).
6. Monteer de elektronische ballast (T) op de gewenste plaats. (Houd hierbij rekening met de lengte van de kabels).
7. Schroef met de borgmoer (M) de aansluitkoppeling (N) op de behuizing (D) en zorg dat de O-ringen (U) goed zitten.
8. Plaats het apparaat in de buisklemmen (S) en verlijm de aansluitkoppeling (N) tussen de leidingen en/of eventueel de venturi-unit.
9. Zorg dat er voldoende water door het apparaat stroomt en plaats daarna de stekker in de daarvoor bestemde contactdoos. Op de elektronische ballast (T) zullen nu alle lampjes oplichten waarna het groene lampje zal blijven branden. Door de transparante aansluitkoppelingen (N) is te zien of de UV-C-lamp (O) brandt. Controleer het geheel ook op eventuele lekkages.
10. Wanneer het gehele systeem lekkage-vrij is, kan de hoeveelheid Ozon afgesteld worden d.m.v. de kogelkraan (V) op de venturi-unit. De ideale waterdruk op de manometer (H) is 0.4 t/m 0.7 bar.
11. Uitschakelen van het apparaat kan eenvoudig door de stekker uit de contactdoos te halen.

De elektronische ballast onthoudt het aantal branduren van de lamp.

## ONDERHOUD & DEMONTAGE

Het apparaat heeft minimaal één keer per half jaar onderhoud nodig. Bij onderhoud moet de stroomtoevoer verboden worden. Het kwartsglas (P) en de behuizing (D) dienen ontdaan te worden van kalkaanslag en eventuele algen. De UV-C Ozone lamp (O) hoeft echter pas na maximaal 8.000 branduren vervangen te worden. De levensduur is mede afhankelijk van het aantal aan-/uitschakelingen. De intelligente elektronica van de ballast (T) geeft een signaal na 8.000 branduren.

1. Verbreek de stroomtoevoer van apparaat en pomp en sluit het leidingwerk af.
2. Zorg ervoor dat het water uit het apparaat kan weglopen.
3. Draai moer (R) los en ontkoppel de UV-C Ozone lamp (O) van de lamphouder (W). Wanneer nodig kunt u nu ook de lamp (O) vervangen (zie punt 10 voor reset).
4. Haal het kwartsglas (P) voorzichtig omhoog.
5. Het kwartsglas (P) kan met een hiervoor geschikt middel worden gereinigd. Spoel het kwartsglas (P) na reiniging goed af. Voorkom krassen door een zachte doek te gebruiken!
6. De behuizing (D) kan nu ook gereinigd worden. Dat mag met een borstel, maar gebruik absoluut geen chemicaliën.
7. Plaats na reiniging het kwartsglas (P) weer in de behuizing (D). Zorg dat de O-ring (Q1 & Q2) weer goed zit en het kwartsglas (P) onder in het apparaat ook goed in de glashouder (X) schuift.
8. Steek de UV-C Ozone lamp (O) in de lamphouder (W) en schuif het geheel verder in het kwartsglas (P).
9. Draai de moer (R) handvast op de behuizing (D). (Zie verder 9 onder Installatie van het apparaat).
10. Na vervanging van de UV-C Ozone lamp (O) dient het apparaat gereset te worden. Daarvoor moet de knop (Y) op de elektronische ballast (T) 5 seconden lang ingedrukt gehouden worden. Hierna zal het groene lampje weer gaan branden.

N.B. Bij vervanging van de behuizing en/of de elektronische ballast dient de aarding van het apparaat geheel ontkoppeld te worden. De losse onderdelen moeten bewaard blijven, omdat die bij een nieuwe, losse behuizing of ballast niet standaard worden meegeleverd.

**Bij twijfel altijd een erkend installateur raadplegen!**

**TYPES FILTREAU UV-C OZONE**

Artikelnummer: UVO0001 Filtreau UV-C Ozone 80W (230V; 50/60Hz)

Artikelnummer: UVO0002 Filtreau UV-C Ozone 120W Amalgam (230V; 50/60Hz)

**VERVANGONDERDELEN**

Artikelnummer: EPO0001 Elektrisch gedeelte Filtreau UV-C Ozone 80W

Artikelnummer: EPO0002 Elektrisch gedeelte Filtreau UV-C Ozone 120W Amalgam

Artikelnummer: QS0004 Kwartsglas tbv Ozone 80W/120W Amalgam

Artikelnummer: HOU0010 Huis Filtreau UV-C Ozone 80W/120W Amalgam

Artikelnummer: RLO0001 Lamp Filtreau UV-C Ozone 80W

Artikelnummer: RLO0002 Lamp Filtreau UV-C Ozone 120W Amalgam

Artikelnummer: 3001046 Venturi systeem Filtreau UV-C Ozone

Artikelnummer: 3001045 Terugslagklep VITON



## ¿QUÉ HACE EL OZONO?

El ozono es uno de los medios de esterilización más efectivos para el tratamiento de aguas.

El ozono tiene una fuerte capacidad esterilizadora y oxidativa contra todos los componentes orgánicos y elimina los malos olores. Dado a estas cualidades, se lleva usando décadas para desinfectar el agua y el aire, y se utiliza también en la industria alimentaria. En combinación con radiación UV-C, esto consigue un agua limpia, cristalina y rica en oxígeno. La molécula de ozono, O<sub>3</sub>, oxida microorganismos como hongos, bacterias (como la legionela), parásitos, algas, virus e incluso orina, transpiración, cosméticos, cremas solares, etc.

Una vez que el ozono ha hecho su trabajo, desaparece del agua sin dejar subproductos tras de sí.

¡De esta manera se puede reducir el uso de varios componentes químicos hasta un 90%!

## FUNCIONAMIENTO

El Filtreau UV-C Ozone se coloca entre los conductos de su línea de filtrado. El agua se bombea, mediante una bomba, por la unidad venturi hacia el aparato. El aire se succiona automáticamente gracias a la presión que ejerce el agua en la unidad venturi. La presión del agua se puede ver en el manómetro y se puede ajustar mediante la válvula de esfera. La presión ideal del agua se encuentra entre 0,4 y 0,7 bar. De esta manera el ozono que se queda entre el tubo de cuarzo y la lámpara UV-C Ozone es succionado por la unidad venturi y mezclado con el agua. Es en este momento en el que el agua es esterilizada y oxidada. Después, el agua cargada de ozono pasa a la carcasa DUPLEX y es expuesta totalmente a la potente radiación UV-C, la que también es reflejada un 35% por el interior pulido. Todas las moléculas de ozono que ya han hecho su trabajo son descompuestas y convertidas en oxígeno. De esta manera el agua no tiene restos de ozono tras pasar por la radiación UV-C.

Gracias a la carcasa DUPLEX extra ancha, el agua se mantiene en contacto durante más tiempo con las moléculas de ozono y la radiación UV-C, ¡lo que da resultados altamente eficientes!

Una ventaja añadida de la carcasa DUPLEX extra ancha es que tiene una pérdida de presión mínima y es totalmente resistente al agua salada.

## REQUISITOS DE INSTALACIÓN Y SEGURIDAD

- Véanse las **Especificaciones Técnicas** para consultar la corriente y el voltaje requeridos.
- Este dispositivo sólo se puede conectar a una instalación eléctrica que cumpla los requisitos legales. Se necesitan un DDR (30ma) y tomas conectadas a tierra. En caso de dudas, pedir los servicios de un electricista profesional para instalarlo.
- El dispositivo, la caja electrónica, el enchufe y el cable de alimentación tienen que estar posicionados por lo menos a 2m del tanque.
- Mantener el enchufe siempre libre de humedad. Hay que asegurarse de que el agua no pueda escurrirse desde el cable de alimentación hasta el enchufe. (Consultar la Fig. 1 para ver cómo enrollar el cable de alimentación).
- Nunca sumergir el dispositivo en líquidos.
- El dispositivo puede aguantar una presión máxima de 3 bares.
- Este dispositivo es para usar con agua dulce y salada.
- El dispositivo está diseñado para funcionar con una temperatura del agua de entre 0 y 40 grados centígrados. Fuera de estas temperaturas se tiene que desconectar completamente el dispositivo de la toma de agua.
- Antes de usarlo, inspeccionar detenidamente el dispositivo, el enchufe y el cable para detectar cualquier daño. No usar el dispositivo si este presenta algún daño. Deje que su distribuidor evalúe los daños.
- Sólo se puede conectar el dispositivo si hay suficiente flujo.
- Mientras la lámpara de UV-C esté en funcionamiento, comprobarla sólo a través de las partes transparentes del dispositivo para evitar daños a los ojos y a la piel. (El sistema indicará si se tiene que cambiar la lámpara).
- La lámpara especial genera ozono, que incluso en pequeñas cantidades huele muy fuerte. Las concentraciones altas de ozono pueden dañar los ojos, la nariz y la piel. Por eso se recomienda comprobar detenidamente que el sistema no tenga fugas. Una buena instalación y una buena posición de las juntas tóricas son importantes.

- Hay que desconectar el dispositivo y la bomba de los suministros de agua durante el mantenimiento. Tenga en cuenta que el dispositivo y la lámpara pueden permanecer calientes hasta 10 minutos una vez desconectados.

### **CONECTAR A TIERRA EL DISPOSITIVO. VÉANSE FIG. 2**

1. Colocar el borne de reducción de tensiones (A) unos 10-12cm del ojo del cable de tierra (B).
2. Deslizar el ojo del cable de tierra (B) sobre el polo de tierra (C) que está fijado a la carcasa (D).
3. Deslizar la primera arandela de resorte (E1) sobre el polo de tierra (C).
4. Colocar la tuerca hexagonal (F) sobre el polo de tierra y apretarla.
5. Deslizar la segunda arandela de resorte (E1) sobre el polo de tierra (C).
6. Deslizar el borne de reducción de tensiones (E1) sobre el polo de tierra (C).
7. Colocar la última tuerca de bloqueo (G) sobre el polo de tierra (C) y apretarla con cuidado con una llave #8.
8. Asegurarse de que están colocados en el orden que aparece en la Fig.2.

### **INSTALACIÓN DEL DISPOSITIVO. VÉASE FIG. 3/4**

El aparato se ha de colocar en un lugar seco, bien ventilado y de tal manera que no esté en contacto directo con la luz del sol. No coloque nunca el aparato directamente después del regulador de pH o la electrolisis salina. Si es posible, la mejor posición es después del filtro. La instalación debe realizarse siempre verticalmente. El estabilizador electrónico (T) tiene que estar visible para que se pueda ver la luz del indicador de la vida útil de la lámpara UV-C. Téngase en cuenta la accesibilidad para poder hacer mantenimientos (véase también Mantenimiento y desmontaje).

### **UNIDAD VENTURI (VÉASE FIG. 3/4)**

1. Atornillar el manómetro con la mano (H) encima de la unidad venturi. Utilizar cinta de teflón (no incluida).
2. Pegar la unidad venturi con la rosca suministrada (I) entre las tuberías PVC, delante o encima del abastecimiento del aparato. Precaución: la unidad venturi debe instalarse horizontalmente.
3. Tomar la manguera con la válvula de retención (J). Fijar la parte más larga de la manguera a la parte inferior del aparato en la válvula de aire (K). Colocar la parte corta de la manguera en el racor de manguera (L) de la unidad de venturi.

### **APARATO (VÉASE FIG. 3/4)**

1. Soltar la tuerca de bloqueo (M) de la carcasa (D) y guardarla para la fijación del racor fijo (N) en paso 7.
2. Sacar, con cuidado, la lámpara UV-C Ozone (O) de su embalaje y deslizarla en el tubo de cuarzo (P).
3. Conectar la lámpara UV-C Ozone (O) al portalámparas (L) y deslizar el conjunto en el tubo de cuarzo (P). Asegurarse de que las juntas tóricas (Q1 y Q2) estén siempre bien colocadas.
4. Atornillar con la mano la tuerca (R) de la carcasa (D).
5. Montar las abrazaderas de tubo (S) en el lugar deseado. Aquí es donde se cuelga el aparato. (Tener en cuenta la longitud de los cables, véase paso 6).
6. Montar el estabilizador electrónico (T) en el lugar deseado. (Tener en cuenta la longitud de los cables).
7. Atornillar con la tuerca de bloqueo (M) el racor fijo (N) en la carcasa (D) y asegurarse que las juntas tóricas (U) estén bien colocadas.
8. Colocar el aparato en las abrazaderas de tubo (S) y pegar el racor fijo (N) entre las tuberías o, opcionalmente, la unidad venturi.
9. Asegurarse de que pasa suficiente agua por el aparato y colocar el conector a la toma de corriente provista. Las luces del estabilizador electrónico (T) comenzarán ahora a encenderse y se quedará encendida la luz verde. Gracias al racor fijo transparente (N) se puede ver si la lámpara UV-C Ozone (O) está encendida. Comprobar también que el conjunto no tenga fugas.
10. Una vez que el sistema esté libre de fugas, se puede ajustar la cantidad de ozono utilizando la válvula de esfera (V) de la unidad venturi. La presión ideal del agua del manómetro (H) es de entre 0,4 y 0,7 bar.
11. Para desconectar el aparato, retire la clavija de la toma de corriente. El estabilizador electrónico indicará las horas de servicio de la lámpara.

## MANTENIMIENTO Y DESMONTAJE

El dispositivo tiene que pasar por mantenimiento por lo menos una vez cada seis meses. Hay que desconectar el dispositivo de los suministros de agua durante el mantenimiento. Los depósitos de cal y de algas tienen que quitarse del tubo de cuarzo (P) y de la carcasa (D). La lámpara UV-C Ozone (O) sólo se tiene que cambiar una vez usada más de 8.000 horas. La vida útil exacta depende de las veces que se encienda y se apague. La caja electrónica indicará cuando la lámpara haya estado encendida un total de 8.000 horas.

1. Desconectar el dispositivo de los suministros de agua y cerrar las tuberías
2. Asegurarse de drenar el agua del dispositivo.
3. Aflojar la tuerca (R) y desconectar la lámpara UV-C Ozone (O) del portalámparas (W). También puede reemplazar la lámpara si fuera necesario (véase el paso 10 para reiniciar el dispositivo).
4. Levante con cuidado el tubo de cuarzo (P).
5. El tubo de cuarzo (P) se puede limpiar con un producto de limpieza apropiado. Después de lavarlo, enjuagar bien el tubo de cuarzo (P). ¡Usar un trapo suave para evitar que se produzcan arañazos!
6. Ahora también se puede limpiar la carcasa (D). Esto se puede hacer con un cepillo; no usar ningún producto químico.
7. Después de limpiarla, volver a colocar el tubo de cuarzo (P) en la carcasa (D). Asegurarse de que la junta tórica (Q1 & Q2) esté bien posicionada y que el tubo de cuarzo se deslice en el soporte (X).
8. Colocar la lámpara UV-C (O) en el portalámparas (W) y deslizar ambos en el tubo de cuarzo (P).
9. Apretar la tuerca (R) de la carcasa (D) con la mano hasta que esté firme. (Véase el paso 9 en Instalación del dispositivo).
10. Después de cambiar la lámpara UV-C Ozone (O), hay que reiniciar el dispositivo. Para ello, mantener apretado el botón (Y) de la caja electrónica durante 5 segundos. Después de esto se encenderá la luz verde.

N.B.: Para cambiar la carcasa o la caja electrónica, la tierra tiene que estar completamente desconectada. Deben guardarse los componentes ya que no vienen de fábrica con las carcasas o cajas electrónicas nuevas.

**¡En caso de duda, recurra al asesoramiento de un electricista profesional!**

## TIPOS DE FILTREAU UV-C OZONE

Pieza n.º: UV00001	Filtreau UV-C Ozone 80W/80m <sup>3</sup> (230V; 50/60Hz)
Pieza n.º: UV00002	Filtreau UV-C Ozone 120W Amalgama/120m <sup>3</sup> (230V; 50/60Hz)

## REPUESTOS.

Pieza n.º: EPO0001	Pieza eléctrica Filtreau UV-C Ozone 80W
Pieza n.º: EPO0002	Pieza eléctrica Filtreau UV-C Ozone 120W Amalgama
Pieza n.º: QS0004	Tubo de cuarzo Filtreau UV-C Ozone 80W/120W Amalgama
Pieza n.º: HOU0010	Carcasa Filtreau UV-C Ozone 80/120W Amalgama
Pieza n.º: RLO0001	Lámpara Filtreau UV-C Ozone 80W
Pieza n.º: RLO0002	Lámpara Filtreau UV-C Ozone 120W Amalgama
Pieza n.º: 3001046	Unidad venturi Filtreau UV-C Ozone
Pieza n.º: 3001045	Válvula de retención VITON







---

## **WARRANTY CONDITIONS**

- The supplier guarantees the Filtreau UV-C Ozone 80W/120W Amalgam for 24 months after date of purchase against defects in materials or manufacturing faults. The UV-C lamp and quartz housing are not covered by this warranty.
- Defects and/or breakdowns as the result of incorrect installation, use and/or maintenance are not covered by this warranty.
- The warranty is void if repairs are carried out by third parties.
- The warranty is void if the cabling is not in its original condition.
- The warranty is only valid if a valid, dated proof of purchase is provided, stamped by the supplier.
- The supplier is not responsible for damage, including possible consequential damage, caused by the improper use or failure of the device.
- Claims relating to transport damage to the device and/or parts will only be processed if the damage is reported to the dealer within 24 hours, in writing.

## **GARANTIEBEDINGUNGEN**

- Der Lieferant gewährt für den Filtreau UV-C Ozone 40W/80W/120W Amalgam ab dem Kaufdatum eine 24-monatige Garantie für Material- und Herstellungsfehler. UV-C-Lampe und Quarzglas sind von dieser Garantie ausgenommen.
- Defekte und/oder Störungen infolge unsachgemäßer Installation, unsachgemäßem Einsatz und/ oder unsachgemäßer Wartung sind von der Garantie ausgenommen.
- Der Garantieanspruch erlischt, wenn Reparaturen von Dritten vorgenommen werden.
- Der Garantieanspruch erlischt, wenn sich die Verkabelung nicht im Originalzustand befindet.
- Garantieansprüche werden nur bearbeitet, wenn das Produkt mit einem gültigen, datierten Kaufbeleg franko beim Lieferanten vorgelegt wird.
- Der Lieferant haftet nicht für durch unsachgemäßen Einsatz oder Ausfall des Geräts entstandenen Schaden einschließlich Folgeschaden.
- Forderungen im Zusammenhang mit Transportschäden am Gerät und/oder Teilen des Geräts werden nur in Behandlung genommen, wenn die Beschädigung innerhalb von 24 Stunden schriftlich beim Händler gemeldet wird.

## **CONDITIONS DE GARANTIE**

- À compter de la date d'achat, le fournisseur accorde une garantie de 24 mois contre les vices de matériaux et de fabrication pour le Filtreau UV-C Ozone 80W/120W Amalgame. La lampe UV-C et le verre de quartz sont exclus de la garantie.
- Les défauts et/ou les pannes suite à une installation, une utilisation et/ou un entretien incorrects sont exclus de la garantie.
- La garantie est nulle et non avenue en cas de réparations effectuées par des tiers.
- La garantie est nulle et non avenue si le câble n'est pas dans son état d'origine.
- Une demande de garantie est traitée uniquement si le produit est présenté au fournisseur avec un titre d'achat valable et daté et franco de port.
- Le fournisseur rejette toute responsabilité pour tout dommage, y compris les éventuels dommages consécutifs, dû à une utilisation erronée ou défaillance de l'appareil.
- Les réclamations relatives aux dommages dus au transport de l'appareil et/ou de pièces de celui-ci sont traitées uniquement si les dommages sont signalés par écrit au fournisseur dans les 24 heures.

---

## **GARANTIEVOORWAARDEN**

- De leverancier verleent op de Filtreau UV-C Ozone 80W/120W Amalgam na de aankoopdatum gedurende 24 maanden.  
garantie voor materiaal- en fabricagefouten. Het zeefpaneel, het kwartsglas en de UV-C-lamp vallen hierbuiten.
- Defecten en/of storingen ten gevolge van onjuiste installatie, gebruik en/of onderhoud vallen buiten de garantie.
- De garantie vervalt indien reparaties zijn uitgevoerd door derden.
- De garantie vervalt indien de bekabeling niet in originele staat verkeerd.
- Aanspraak op garantie wordt alleen behandeld indien het product met een geldig, gedateerd aankoopbewijs franco bij de leverancier wordt aangeboden.
- De leverancier houdt zich niet aansprakelijk voor schade, inclusief eventuele vervolgschade, ontstaan door verkeerd gebruik of uitval van het apparaat.
- Claims in verband met transportschade aan het apparaat en/of onderdelen ervan worden alleen in behandeling genomen wanneer de beschadiging binnen 24 uur schriftelijk wordt aangemeld bij de dealer.

## **TÉRMINOS DE GARANTÍA**

- El proveedor ofrece un garantía de 24 meses a partir de la fecha de la compra para defectos de materiales o de fabricación del Filtreau UV-C Ozone 80W/120W Amalgama. La garantía no cubre la lámpara UV-C ni el tubo de cuarzo.
- La garantía no cubre averías o defectos ocasionados por una instalación, mantenimiento o uso incorrecto.
- Las reparaciones efectuadas por terceros invalidan la garantía.
- La garantía se invalida si el cableado no está en las condiciones originales.
- La garantía sólo será válida si se presenta una prueba de compra fechada y válida sellada por el proveedor.
- El proveedor no se hace responsable de daños, incluidos los posibles daños indirectos, causados por el uso indebido o por avería o fallo del aparato.
- Las reclamaciones relativas a daños durante el transporte al aparato o cualquiera de sus componentes se procesarán únicamente si los daños se comunican por escrito al distribuidor en un plazo de 24 horas.



## **RECYCLE INFORMATION**

The symbol of the barred bin printed on the product means that it must be collected separately from other rubbish when it will not be anymore in use. The user, at the end of the life of the product, will have to bring it to a proper rubbish collection centre for electric and electrical devices. Alternatively he can return the used product to the seller at the moment he buys a new unit, but only in proportion 1 to 1. A differentiated refuse collection is environmentally friendly and it helps the recycle of the materials, any other collection procedure is unlawful and will be subject to the law in force.

[www.filtreau.nl](http://www.filtreau.nl)

Made in The Netherlands



SRB1016